

横浜駅デジタルサイネージ比較一覧表

GODO TSUSHIN Co.,Ltd.

<https://www.godo-ad.co.jp>

2024年4月現在

電鉄	J R 東日本	東急	相鉄	京急
商品名称	J・ADビジョン	T O Q サイネージピラー	Sotetsu station Vision	京急ステーションビジョン・横浜
面数	21面	16面	4面	8面
掲出位置	中央通路52インチ5面 南改札内65インチ16面	B3階コンコース 65インチ15面 55インチ1面	1番線、3番線ホーム 86インチ各1基 2階コンコース 55インチ1面 70インチ1面	中央改札内70インチ8面
契約期間	4 or 5週間※1（開放枠は1週間）	7日間（月曜～日曜）	7日間（月曜～日曜）	7日間（月曜～日曜）
放映秒数	15秒/30秒（6分1ロール）	ロール設定なし	3分30秒（4分1ロール/30秒業務）	3分30秒（4分1ロール/30秒業務）
放映時間	5：00～24：00（19時間）	4：30～25：00（20時間半）	5：30～24：00（18時間半）	5：00～24：30（19時間半）
販売枠数	10枠（15秒換算）	1枠	1枠	1枠
放映料	15秒：4週間300,000円 5週間360,000円※2 開放枠15秒：140,000円	1,500,000円（12、3月） 1,300,000円（4、6、7、11月） 1,000,000円（5、8、9、10月） 900,000円（1、2月）	300,000円	400,000円
放映素材	動画（WMV）・静止画（JPEG）	動画（MP4）・静止画（JPEG）	動画（WMV）・静止画（JPEG）	動画（WMV）・静止画（JPEG）
オプション	なし	ラッピング可能	なし	側面シート
オプション料金	-	制作施工費別途	-	180,000円 制作施工費別途
音声	なし	あり※3	あり※3	なし
納品期限	放映開始日の5営業日前15時	放映開始日の5営業日前	放映開始日の前々週金曜日16時	放映開始日の7営業日前17時
申込	掲出月4ヶ月前の15日以降	掲出月の4ヶ月前1日締切	6ヶ月前より先着受付	5ヶ月前より先着受付
意匠審査	P Cで再生可能なデータ			
最低放映時間	緊急時放映、支障を含め、上記放映時間の90%			

※1・・・開放枠はステーションネットワークの未販売枠を放映開始日の3週間前に開放する枠です。

上記広告料金には広告物の制作費および、消費税は含まれておりません。

※2・・・4月、7月、9月、12月、3月は5週料金、その他の月は4週料金です。放映開始は毎月第1月曜日です。

※3・・・音量につきましては鉄道および媒体社側の判断とさせていただきます。

電鉄	横浜市営地下鉄	みなとみらい線	横浜駅みなみ通路
商品名称	横浜駅デジタルサイネージ	Mビジョン	横浜駅みなみ通路デジタルサイネージ (YSV)
面数	8面	5面	5面
掲出位置	B2階改札内・外コンコース 65インチ各4面	改札内75インチ2面 改札外75インチ3面	みなみ通路70インチ5面
契約期間	7日間 (月曜～日曜)	7日間 (月曜～日曜)	7日間 (月曜～日曜)
放映秒数	3分30秒 (4分1ロール/30秒業務)	ロール設定なし	3分30秒 (4分1ロール/30秒業務)
放映時間	5:00～24:00 (19時間)	6:00～24:00 (18時間)	5:00～24:00 (19時間)
販売枠数	1枠	1枠	1枠
放映料	360,000円	500,000円	400,000円
	ロール枠15秒60,000円※4		
放映素材	動画 (WMV) ・静止画 (JPEG)	動画 (WMV) ・静止画 (JPEG)	動画 (WMV) ・静止画 (JPEG)
オプション	側面シート	ラック/側面ポスター/側面シート	側面ポスター/側面シート
オプション料金	側面シート: 40,000円 制作施工費別途	ラック: 放映料に含まれる 側面ポスター: 50,000円 側面シート: 100,000円 制作施工費別途	100,000円 制作施工費別途 (ポスターは施工費込)
音声	なし	なし	なし
納品期限	放映開始日の6営業日前17時	放映開始日の前々週金曜日16時	放映開始日の前々週金曜日16時
申込	6ヶ月前より先着受付	7ヶ月前末日締切	7ヶ月前末日締切
意匠審査	PCで再生可能なデータ		
最低放映時間	緊急時放映、支障を含め、上記放映時間の90%		

※4・・・ロール枠は3ヶ月前から販売開始

上記広告料金には広告物の制作費および、消費税は含まれておりません。

横浜駅デジタルサイネージ位置図

GODO TSUSHIN Co.,Ltd.

<https://www.godo-ad.co.jp>



【南改札】

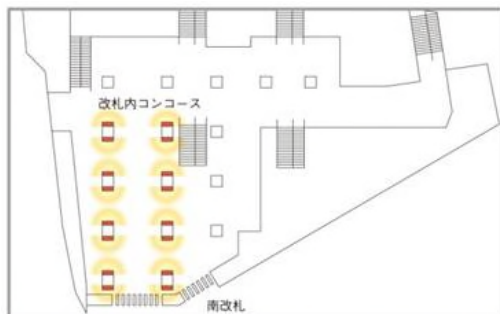

【中央通路】

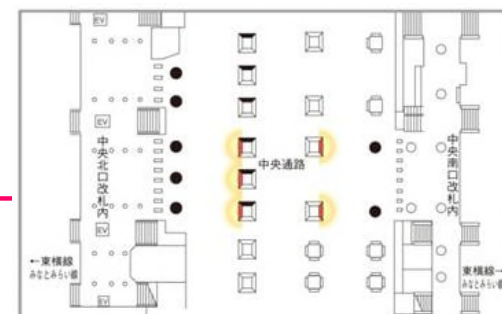
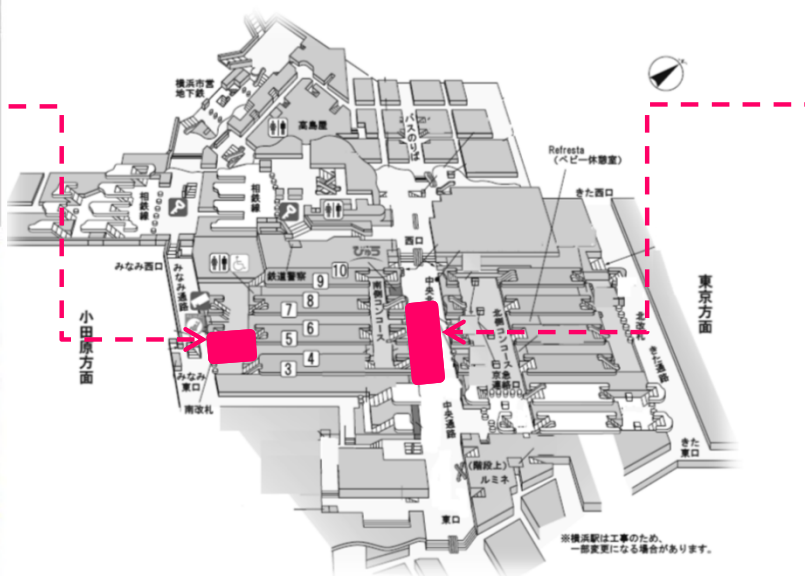

・放映時間 : 5:00~24:00 1枠15秒間 1口=6分間 ・放映素材 : 静止画 (JPG) または動画 (WMV)

商品名	駅	面数	全体=6分	放映回数	販売単位	仕様	広告料金
J・ADビジョン 横浜駅セット	横浜駅	52インチ 5面 65インチ 16面	6分	約5,100回/月	4or5週間 (放映開始は、 毎月第1月曜)	15秒	4週月 : 300,000円 5週月 : 360,000円

☆ステーションネットワークに空きがある場合、開放枠として1週間/15秒 140,000円で販売します。(放映開始日の3週間前に販売開始)

■ 「J・ADビジョン横浜駅セット」は、2エリア換算となります。

■ 特殊な放映パターンなどをご希望の場合は、別途お問い合わせください。
(料金については事前にお問い合わせください。)

■ 最低放映回数は、緊急時放映支障を含め90%稼働時の回数とします。

■ 5週間、4週間、(ステーションネットワーク開放)1週間単位でお申込みを受付ます。
 ※5週間、4週間商品は、毎月第1月曜日が放映開始となります。
 ※24年度の5週間は、4、7、9、12、3月、4週間は、5、6、8、10、11、1、2月です。
 ※入稿締切日は、毎週放映開始日の「5営業日前15時」を基本とします
 (G.W、年末年始等の等長期休暇は変則スケジュールとなります。)
 ※入稿締切を過ぎる場合、入稿遅延費50,000円がかかります。
 ※特殊放映の設定は毎週の入稿締切日までに入稿システムにて行ってください。

J・ADビジョン 入稿・放映指示について

■「静止画」納品データ仕様について

- [ファイル形式] JPEG (RGBカラー形式)
- [原稿サイズ] 1920×1080ピクセル (16:9素材)(縦型入稿)
- [容量] 1素材 1Mbyte 前後
- [エフェクト] 画面の切り替え効果は、サンプルをご用意しています。お選びください。
(ご指定のない場合は1秒のディゾルブ*とします)
*ディゾルブとは…前の意匠を少しずつ薄くすると同時に、次の意匠を少しずつ濃くして、自然に二つの素材を繋げるエフェクトです。



■「動画」納品データ仕様について

- [ファイル形式] フォーマット:WMV9(Windows Media Video形式) CBR(固定ビットレート)
- 納品素材解像度:1920×1080または1280×720ピクセル (16:9素材)(縦型入稿)
- エンコーディングレート:8~20.0Mbpsフレームレート30.0fps
- フレームレート:29.97fps/30.00fps
- サンプルサイズ:24bit
- ※前後にアクションつながりの画は必要ありません。
- ※音声Pidは付加せずに制作ください。
- ※WMV9以外の素材(WMV V9、WMV9 advanced profileなど)の場合
放映ができない可能性があります。



[ファイル名称] 「 放映開始月日 / 広告主略称 / 素材番号 .jpg または .wmv」で名称を付けてください。(/ は不要)

例: 7月28日開始で、広告主がJ R東日本の場合「0728JRE1.jpg」「0728JRE1.wmv」

※素材番号は、放映順序に従って付けてください。 ※ファイル名称は半角英数字のみ
※データに不備があった場合は、お受けできませんので入稿前に再度チェックをお願いします。

■放映パターンについて

特殊な放映パターンについては、別途お問合せください。放映機器の物理的限界や、駅による規制などがございます。

●注意事項

- 1) 全ての素材について、放映素材納品日までに、弊社意匠審査が必要となります。
- 2) 放映素材納品日は、放映開始日(毎月1日または月曜日)より**5営業日前15時**を基本とします。
- 3) 放映期間中の放映素材変更や中止をする場合、素材納品日に間に合わなかった場合は、別途オプション料金がかかります。お問い合わせください。

※JRでは「J・ADビジョン仕様」に対応した広告意匠の制作をサポートするデザインパックをご用意しています。詳しくはご相談ください。 ※意匠審査および入稿方法の詳細については、別途お問い合わせください。

商品名・広告料金

路線	商品名	販売単位	枠数	広告料金	備考
東急東横線	TOQ サイネージピラー	1週間	1枠(1広告主) (柱6本/16面)	1,500,000円(12、3月) 1,300,000円(4、6、7、11月) 1,000,000円(5、8、9、10月) 900,000円(1、2月)	<ul style="list-style-type: none"> ○毎週月曜日放映開始 ○最低放映時間は緊急時放映・支障を含め、全体の90%とします。 ○放映不可対象 <ul style="list-style-type: none"> ・放映権、著作権、肖像権の権利が侵害されている、またはその恐れがあるもの。 ・映像の質そのものが劣悪等の理由により放映に適さないもの。 ・T O K Y U O O H 広告掲出規則に準じます。

※税別・作業費込

※TOKYU OOH各隣接広告商品の競合排除は行いません。

媒体概要

寸法 (ディスプレイ部のみ)	画素数	画角	ビジョン仕様	音声有無	放映時間	備考
65インチ×15面 W803.5mm×H1428.4mm 55インチ×1面 W680.4mm×H1209.6mm	3,840×2,160	9:16	液晶ディスプレイ	有	4:30~25:00 (20時間30分)	<ul style="list-style-type: none"> ○同一駅内において、画面毎の素材切替は出来ません。 ○素材は放映開始の5営業日前(土・日・祝日除く)に納品してください。 ○納品サイズ、形態は入稿仕様書を参照してください。(別頁) ○音声映像に音声を入れた状態で納品してください。 ○音声レベルは0VUレベル(-20dBFS)の状態が入稿してください。 ○総素材容量は180MB迄、1素材あたりのデータ量上限は100MB迄をご用意してください。



— 広告専用(6柱)
65inch × 14面

— 広告・業務兼用
65inch × 1面
55inch × 1面

※異常時(自社線内で振替等が生じた場合)のみ鉄道運行を表示

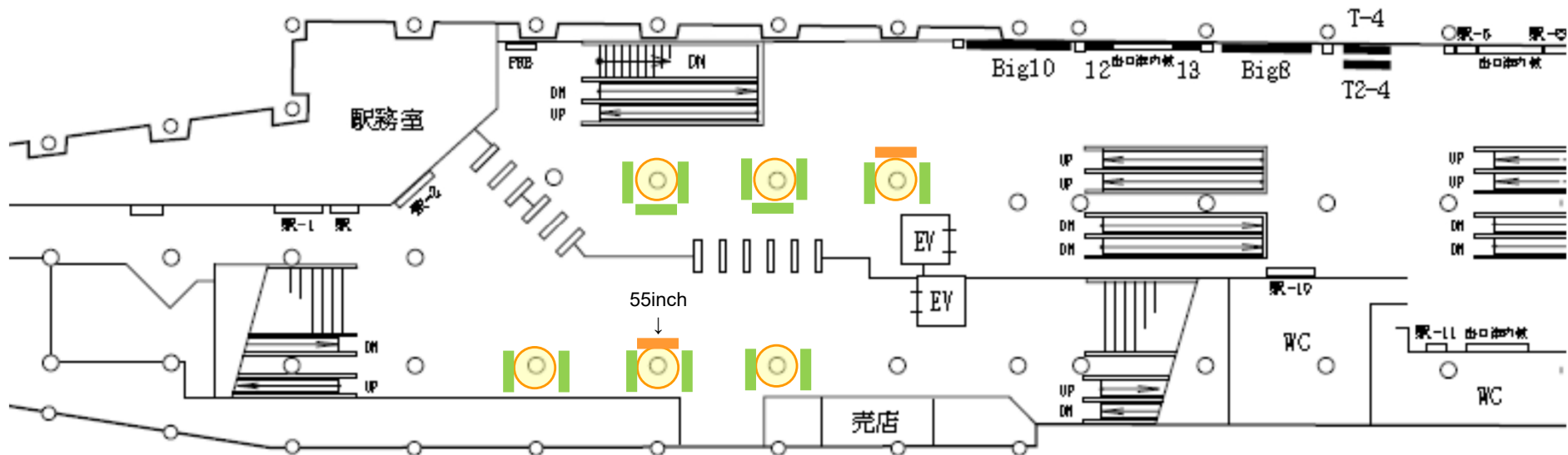

入稿仕様

区分	推奨画面表示	使用可能なファイル形式	ファイル形式別の推奨	ファイル形式別の制約事項
静止画	[幅]1080pixel	BMP	なし	[形式オプション]Windows標準
	[高さ]1920pixel [解像度]72dpi以上 [カラーモード]RGB 24bitカラー	JPEG	なし	※最適化、プログレッシブは設定しないでください。 ※カラーモードCMYKには対応していません。
動画	[幅]1080pixel [高さ]1920pixel [フレームレート]29.97または30 [ピクセル縦横比]正方形ピクセル [ビットレートエンコーディング]CBR	MP4 [ビットレート]~5Mbps	[ビデオコーデック] MPEG-4 AVC/H.264	エンコード方法、エンコードツールにより正しく再生されない場合があります。 (正しく再生されない場合は、お客様にて、再エンコードをお願い致します。)
HTML/URL	[幅]1080pixel [高さ]1920pixel			InternetExplorer11にて表示可能なこと

・素材納品日(土・日・祝祭日除く) 放映開始の5営業日前

※エンコードの方法、エンコードツールにより正しく再生されない場合があります。
素材の事前検証をお勧めいたします。

- ・1画面当たりの総素材容量は180MB迄、
1素材あたりのデータ量上限は100MB迄でご用意ください。

<TOQサイネージピラー(+ラッピング)のご案内>

●媒体概要

TOQサイネージピラーをお申込を頂いているお客様限定でケーシング部分にシート貼が可能になりました。

サイネージと連動展開する事で強制視認性の高いプロモーションを実現します。

●制作施工費

①6柱フルラッピング製作費(校正1回・取付撤去作業込)

1,400,000円(税抜)

②6柱扉面ラッピング製作費(校正1回・取付撤去作業込)

1,100,000円(税抜)

毎週月曜日掲出開始(日曜日深夜作業)

●販売枠数

1週間/1枠 (TOQSP申込者限定)

●その他

・TOKYUOOH広告掲出規則に準じます。



●TOKYUOOH各隣接広告商品の競合排除は行いません。

●納品について

・入稿〆切日 (土・日・祝祭日除く)掲出開始の15営業日前

・入稿サイズ 入稿仕様を参照ください

・納品形態

入稿仕様を参照ください

※制作は弊社にて行います。申込時に完全データを搬入してください。

●フルラッピングイメージ図



●扉面ラッピングイメージ図



ディスプレイサイズ・面数		放映時間	開始日	期間	広告料金	枠数	申込、入稿締切
92インチ×2箇所 (46インチ×4面マルチ) 【W2,044.1×H1,152.3】	計4面	5:30~24:00 (18.5時間)	月曜日	1週間	¥300,000	1枠 (1社買切り)	申込締切 ・放映開始日の前々週水曜日 入稿締切 ・放映開始日の前々週金曜日16時
70インチ×1箇所 【W1,550×H872】							
55インチ×1箇所 【W1,209.6×H680.4】							

備考

- (1) 静止画放映の場合、最低3素材以上ご用意ください。
- (2) データ入稿も可能です。※対応フォーマット別頁参照して下さい。
- (3) 4分ロール基本とし、30秒の業務枠が入ります。※放映パターン次頁参照して下さい。
- (4) 緊急時には、駅利用者への情報提供を行う為の機器として稼働する場合がございます。
- (5) 電鉄によるクライアント・放映内容の審査がございます。
- (6) **音声を出すことは可能**ですが、音量につきましては鉄道および媒体社側の判断とさせていただきます。

位置図

横浜駅2階改札付近



86インチ型
(W1,895 × H1,066)

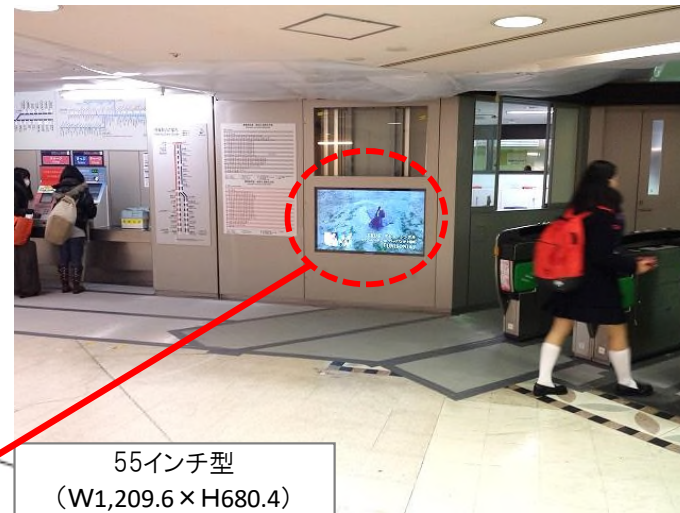

55インチ型
(W1,209.6 × H680.4)

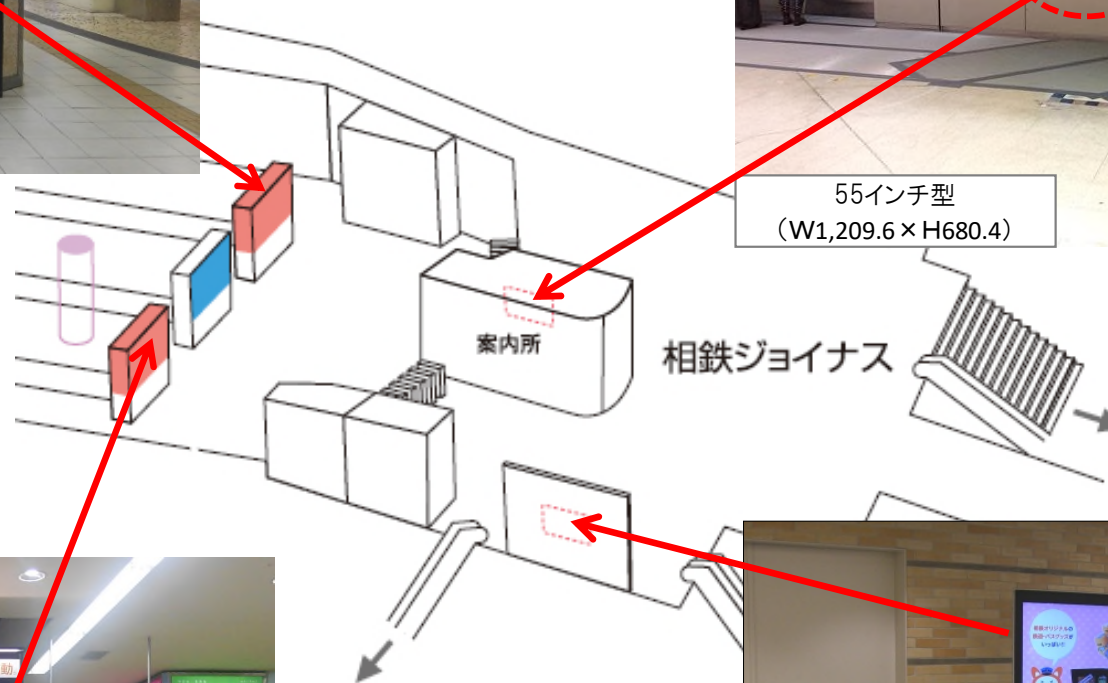

86インチ型
(W1,895 × H1,066)



70インチ型
(W1,550 × H872)

放映パターン

1ロール	放映内容		秒数
4分	相鉄業務枠		30秒
	1社限定 (3分30秒)	CM1	30秒
		CM2	30秒
		CM3	30秒
		CM4	30秒
		CM5	30秒
		CM6	30秒
		CM7	30秒
4分	相鉄業務枠		30秒
	1社限定 (3分30秒)	CM1	30秒
		CM2	30秒
		CM3	30秒
		CM4	30秒
		CM5	30秒
		CM6	30秒
		CM7	30秒

1ロール	放映内容		秒数
8分	相鉄業務枠		60秒
	1社限定 (3分30秒)	CM1	30秒
		CM2	30秒
		CM3	30秒
		CM4	30秒
		CM5	30秒
		CM6	30秒
		CM7	30秒
	1社限定 (3分30秒)	CM1	30秒
		CM2	30秒
		CM3	30秒
		CM4	30秒
		CM5	30秒
		CM6	30秒
		CM7	30秒

4分1ロールのうち相鉄業務枠が30秒入ります。
また業務枠が60秒となる場合、8分1ロールとなります。

入稿仕様

種別	仕様
映像表示範囲	フルフレーム (1920 x 1080)
アスペクト比	16:9
■入稿媒体	
①記録メディア	HDCAM、Digital βcam、βcamSP、CD-ROM、DVD-ROM、DVD-Video
②デジタルデータ	※基本的に大容量データ転送サービス等を使用して入稿をお願いします。
■対応データ形式	WMV／QuickTime／MPEG-2／MPEG-4／AVI
ファイルフォーマット	映像コーデック
WMV (.wmv)	Windows Media Video9 (WMV9)
QuickTime (.mov)	ProRes422HQ、ProRes422、H.264、MPEG4 Video、CanopusHQX、CanopusHQ
MPEG-2 (.mpg)	MPEG-2 Video
MPEG-4 (.mp4)	H.264、MPEG-4 Video
AVI (.avi)	ProRes422HQ、ProRes422、H.264、MPEG4 Video、CanopusHQX、CanopusHQ ※音声コーデック:リニアPCM、wav、aac、aiff、mp3など一般的な音声形式
解像度	横1920 x 縦1080ピクセル推奨
フレームレート	29.97fps
ビットレート	5～10Mbps以上推奨
オーディオサンプルレート	48KHz or 44.1KHz
エンコード	CBR
静止画ファイル	
ファイル	JPEG形式
解像度	横1920 x 縦1080ピクセル推奨
カラーモード	RGB

備考:ファイルフォーマットはWMVを推奨します。

媒体概要

商品名	掲出駅／掲出場所	面数	掲出期間 放映時間	ロール 設定	1ロール あたり 放映時間	枠数	広告料(税別)	掲出開始日	申込日
京急 ステーション ビジョン 横浜	横浜駅中央改札 改札内コンコース	65インチ 8面	1期／1週間 原則5:00～24:30 (19時間30分)	4分	3分30秒	1枠	400,000円	毎週 月曜日	先着受付 (6ヶ月前)

- ロール 1ロール4分とし、京急電鉄業務枠30秒の放映を含みます。
- 画面規格 70インチ縦型液晶ディスプレイ(H1,539mm × W866mm)
- 映像 8画面に同じ映像ソースが流れます。
- 音声 無音
- 最低放映時間 支障を含め、上記放映時間の90%稼働を最低放映時間とさせていただきます。
- 入稿期限 放映開始日の7営業日前の17時まで
- 広告規制 特殊広告扱い

オプションシート広告

商品名	掲出駅／掲出場所	掲出期間	サイズ	面数	広告料金(税別)	掲出開始日	申込日	仕様
京急 ステーション ビジョン 横浜 オプション シート広告	横浜駅中央改札 改札内コンコース	1期／1週間	①H2,208mm×W1,230mm ②H2,150mm×W1,040mm	①2面 ②6面	180,000円	毎週 月曜日	先着受付 (6ヶ月前)	再剥離 シート

※サイネージと同一広告主のみ使用できます。

※上記サイズ以外での掲出も可能です。(B1サイズ以上)

設置位置

サイネージ
数字は寸法(mm)

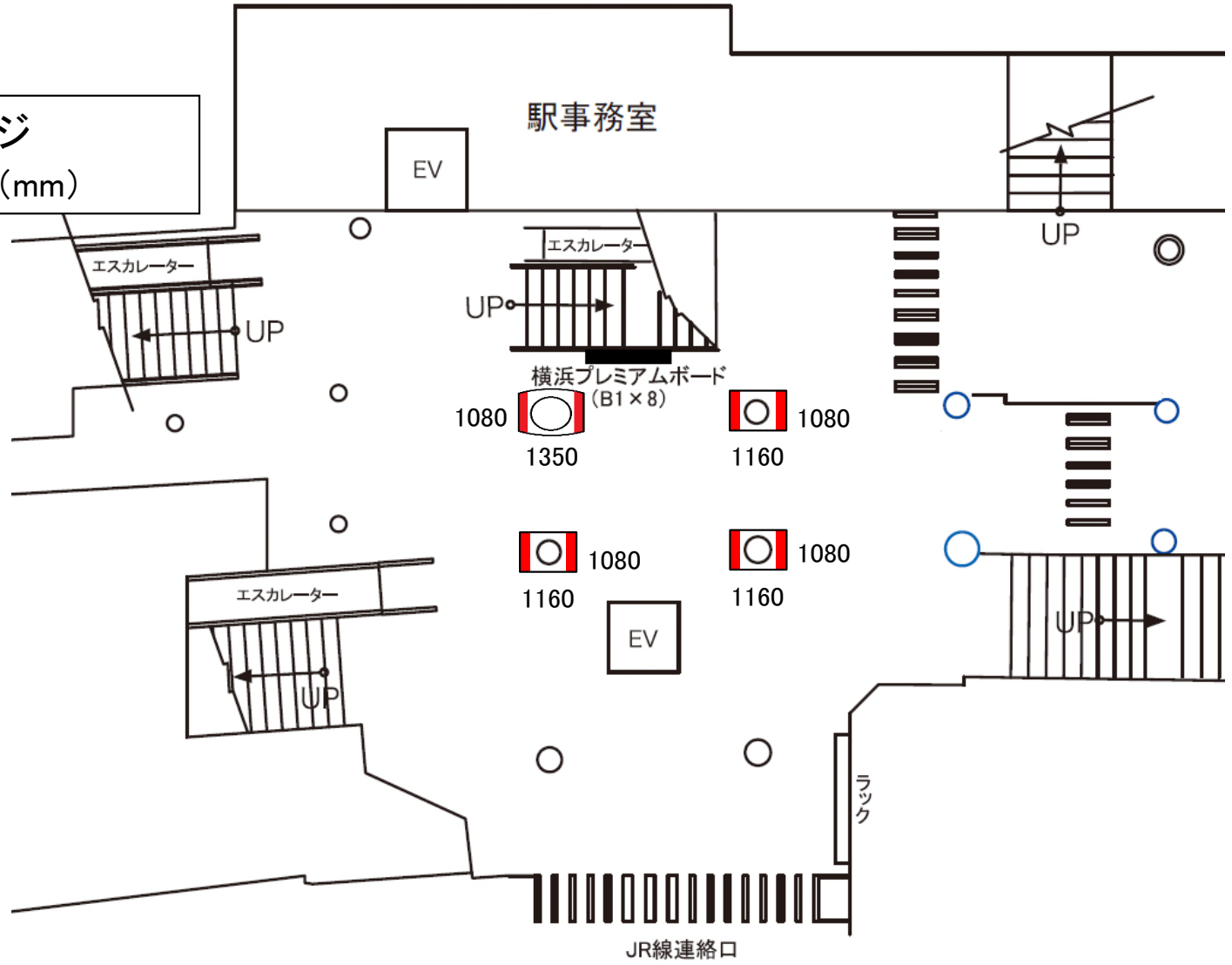

設置イメージ(ホームへの階段側から出口方面)



設置イメージ(ホームへの階段側から出口方面)シート広告同時実施



設置イメージ(入口からホームへの階段方面)



設置イメージ(入口からホームへの階段方面)シート広告同時実施



入稿仕様(動画)

WMV9 ※Advanced Profile、WMV V9は非対応	圧縮方式: CBR ビットレート: 4Mbps~10Mbps フレームレート: 29.97fps 解像度: 1920×1080pixel or 1280×720pixel 音声: ナシ
ファイル容量	1週間分の全ての素材を合計して、470MB程度まで (京急電鉄業務広告分は除きます)
素材長	15秒、30秒、45秒、60秒、75秒、90秒、105秒、120秒、135秒、150秒、165秒、180秒、195秒、210秒のいずれか ※複数の素材を流すことも可能です。 ※1ロールが210秒となるようにしてください。 ※曜日、時間による素材の変更も可能です。(但し、オプション料金がかかります)

画像の頭を反時計まわりに90°回転したデータで納品ください。

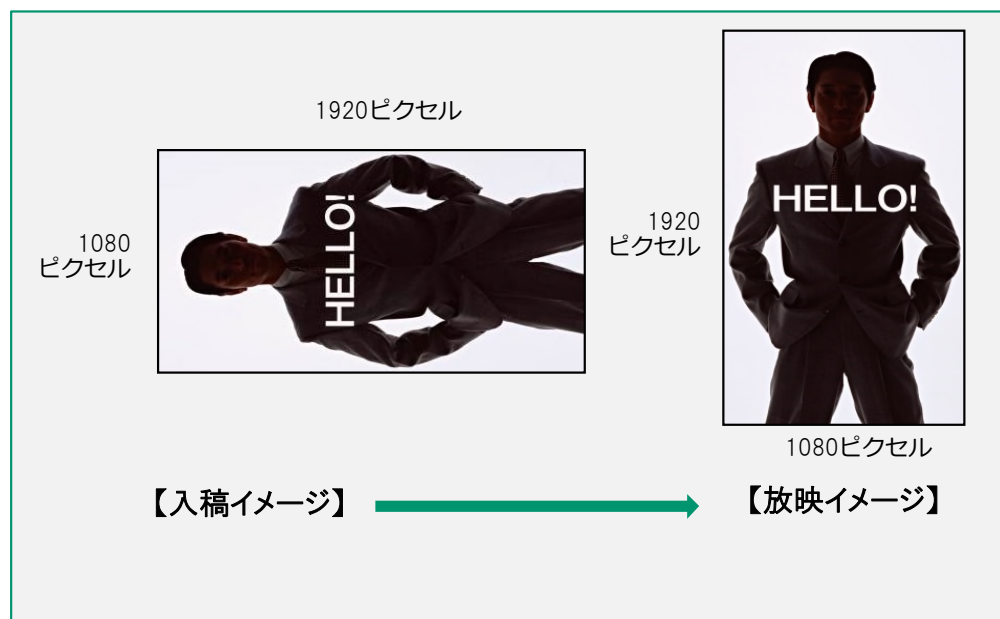

●注意事項

- 1) 全ての素材について、放映素材納品日までに、意匠審査が必要となります。
- 2) 放映素材納品日は、放映開始日より**7営業日前の17時迄**とします。
※掲出審査済・指定の仕様での入稿期限となります。
※放映開始日が連休にあたる場合は変更となることがあります。
- 3) 放映期間中の放映素材変更や中止をする場合、
素材納品日に間に合わなかった場合は、別途オプション料金がかかります。
お問い合わせください。
- 4) データに不備があった場合は、お受けできませんので
入稿前に再度チェックをお願いします。
- 5) 意匠審査および入稿方法の詳細については、別途お問い合わせください。

入稿仕様(静止画)

ファイル	JPEG,BMP,PNG 形式
サイズ	1920 x 1080 pixel
カラーモード	RGB
ファイル容量	1Mbyte程度
表示秒数	3秒～15秒(静止画1枚あたり)

※静止画の切り替えはカットのみとなります。

画像の頭を反時計まわりに90°回転したデータで納品ください。

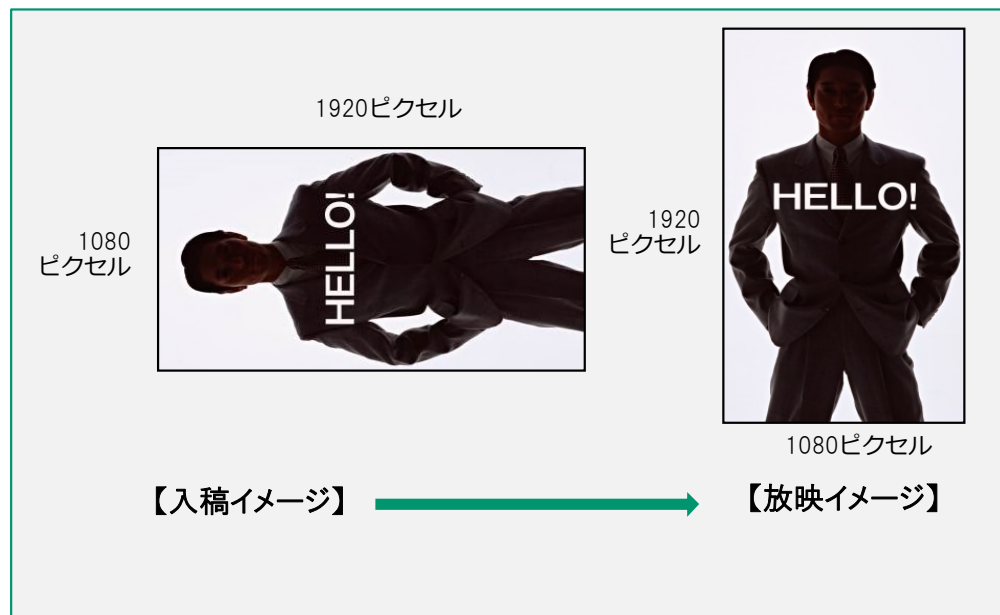

●注意事項

- 1) 全ての素材について、放映素材納品日までに、意匠審査が必要となります。
- 2) 放映素材納品日は、放映開始日より**7営業日前の17時迄**とします。
※掲出審査済・指定の仕様での入稿期限となります。
※放映開始日が連休にあたる場合は変更となることがあります。
- 3) 放映期間中の放映素材変更や中止をする場合、
素材納品日に間に合わなかった場合は、別途オプション料金がかかります。
お問い合わせください。
- 4) データに不備があった場合は、お受けできませんので
入稿前に再度チェックをお願いします。
- 5) 意匠審査および入稿方法の詳細については、別途お問い合わせください。

別途作業料金表

			料金（税別）	備考
素材総数	基本	14素材まで （動画・静止画とも）	追加料金不要	1つの素材長は15の倍数の秒とします。 1ロールが210秒となるようにしてください。 【例】 ・1ロールの中で、15秒素材を14回放映する。 ・1ロールの中で、15秒素材を14種類、1回ずつ放映する。 ・1ロールの中で、30秒素材を7回放映する。 ・1ロールの中で、60秒素材を3回、30秒素材を1回放映する。 ・1ロールの中で、60秒素材を3種類、30秒素材を1種類放映する。 ・1ロールの中で、210秒素材を1回放映する。
ロールの切替	基本	ロール切替なし （1ロール）	追加料金不要	期間中、1ロールを繰り返し放映する場合
	オプション	2ロール	30,000円	・複数のロールを交互に放映する場合 ・時間帯により放映するロールを変える場合 ・日付により放映するロールを変える場合
3ロール以上		$〔30,000 + 10,000 \times (\text{ロール数} - 2)〕$ 円		
フォーマット変換	オプション	1素材につき	35,000円	入稿仕様通りのデータでない場合
レイアウトパターン	オプション	1素材につき	35,000円	動画と静止画、動画と動画、静止画と静止画を組み合わせる1つの素材を作る場合
納品遅延等、緊急作業	オプション	1回につき	55,000円	放映素材納品日を過ぎた場合や急遽の差し替え等、緊急作業が発生した場合

2024年度からリニューアル販売開始！！ 改札へ向かう利用客の導線垂直に広告面が見えるため、非常に視認性の高い媒体です。デジタルサイネージ放映と、側面へのB1ポスター・全面シート貼掲出により、強力な情報発信ができます。



【デジタルサイネージ 掲出イメージ】



【側面全面シートセット 掲出イメージ】

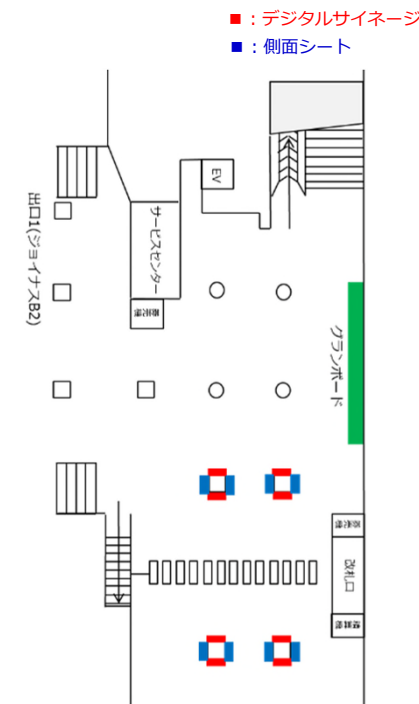

媒体名	メニュー	設置場所	数量・規格	放送時間	ロール設定	広告料金 (税別)	掲出開始	販売単位	備考
横浜駅 デジタルサイネージ	デジタルサイネージ	改札内・改札外	65インチ×8面	5:00~24:00 (19時間)	4分/1ロール ※横浜市交通局広報枠30秒 広告枠:3分30秒	¥360,000	月曜日	1週間 (月~日)	完全データ納品
	側面シートセット		H2,350×W1,213mm ×8面セット			¥400,000			製作施工費別途

※税別

※放映開始の3ヶ月前に空きがある時は、ロール販売1枠15秒60,000円で販売いたします。(販売枠数14枠)

【デジタルサイネージ】

◎ロール: 1ロール4分とし、横浜市交通局業務枠30秒の放映を含みます◎秒数: 15秒での放映も可能です(特殊な放映方法については、別途ご相談ください)
◎最低放映回数: 緊急時放映・支障を含め上記放映回数の90%稼働とさせていただきます◎緊急時対応: 緊急時には通路利用者への情報提供を行う機器として、稼働する場合もございます
◎入稿期限: 放映開始日の6営業日前17時までとなります※その前に意匠審査を終えてください

動画ファイル	2 K	4 K
ファイル形式	WMV、MPEG4	
圧縮方法（コーデック）	WMV9、H.264	
エンコード方式	CBR（固定ビットレート）	
ビットレート	4～10Mbps	20～30Mbps
フレームレート	29.97fps、30fps、59.94fps、60fps	
ファイル容量	1素材200MBまで	1素材2,000MBまで
画像ファイル	2 K	4 K
ファイル形式	JPEG、BMP、PNG	
ファイル容量	1素材3MBまで	1素材10MBまで
共通	2 K	4 K
解像度	縦:1920px × 横:1080px 及び 縦:1280px × 横:720px	縦:3840px × 横:2160px
カラーモード	RGB	
表示秒数	15秒 以降は15秒刻みの任意で秒数を設定可能	
その他	捨てカットは入れないでください。	

側面シート貼り

サイズ	2,350mm（縦）×1,213mm（横）×8面
推奨素材	3M™ スコッチカル™ 再剥離フィルム
作業費負担等	製作・掲出・撤去は別途（代理店対応）



■掲出位置図

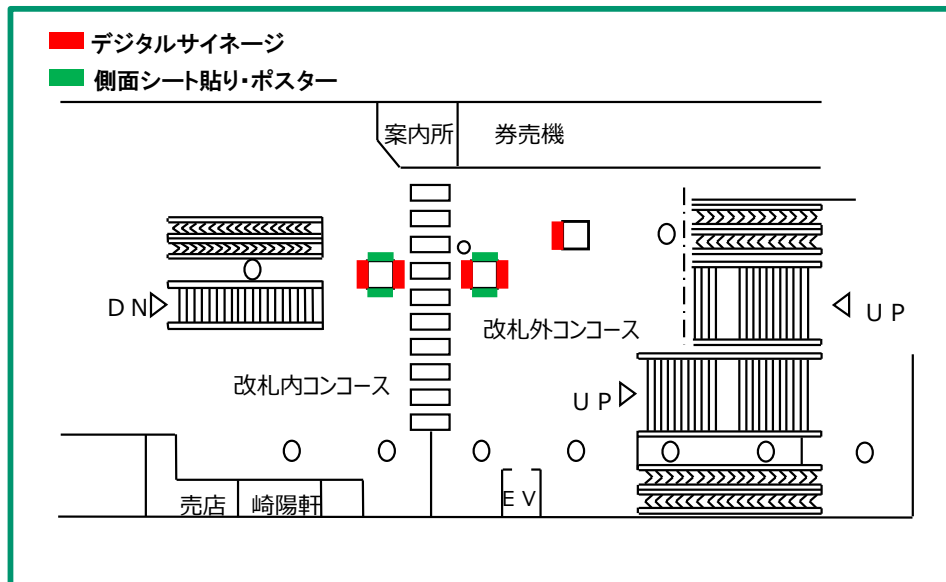

名前	設置場所	仕様	面数	枠数	放映		広告料金	開始日	備考
					期間	時間			
Mビジョン	東急・MM線横浜駅	75インチ ラックサイズ:A4サイズ 3列×5箇所	5面	1枠	7日間	18H/日 開始 6:00 終了 24:00	¥500,000	月曜日	左記料金にはラック補充費が含まれております。 ◆音声は出ません ◆1クライアント最大連続4週までの放映とさせていただきます。 ◆ビジョン入稿期限: 放映開始日の前々週金曜日 ◆特殊な放映方法につきましてはご相談ください。 ◆ラック配布物は3営業日前までに納品となります。 ◆ラックの補充は2回程度となります。

☆オプション:側面ポスター サイズB1×4枚 料金:50,000円(掲出作業費含む)

側面シート広告サイズ:H2,655×W1,520×4面 料金:100,000円(制作施工費:440,000円)

※税別

動画

ファイル形式：WMV9

拡張子：.WMV

ビットレート：4Mbps～10Mbps/CBR（固定ビットレート）

フレームレート：29.97fps

解像度：1920×1080 または1280×720（16:9素材）

※データは左倒しでご入稿ください。

ファイル容量：～220MBまで

ファイル形式：MPEG4（H.264）

拡張子：.mp4

ビットレート：4Mbps～10Mbps/CBR（固定ビットレート）

フレームレート：29.97fps

解像度：1920×1080 または1280×720（16:9素材）

※データは左倒しでご入稿ください。

ファイル容量：～220MBまで

静止画

ファイル形式：JPEG・BMP・PNG

拡張子：.jpeg .bmp .png

カラーモード：RGB

原稿サイズ：1920×1080ピクセル（16:9素材）

※データは左倒しでご入稿ください。

ファイル容量：～3MBまで

[エフェクト] デイゾルブ（前の意匠を少しずつ薄くすると同時に、次の意匠を少しずつ濃くして、自然に二つの素材をつなげる技法）またはカットアウト

ファイル名称：「放映開始月日/広告主略称/素材番号」

例)7月2日放映開始、広告主が横浜市の場合「0702yokohama.jpeg」「0702yokohama.wmv(mp4)」

※データに不備があった場合は、お受けできませんので入稿前に再度チェックをお願いいたします。

ファイル数： 放映するファイル数の上限を5点とします。（6点以上をご希望の場合は別途料金となります）

デザイン審査：デザイン審査には2～5営業日を要します。

入稿方法：メール添付もしくはCD-ROM・DVD-R

入稿期限：デザイン審査完了後、放映開始日の前々週の金曜日16:00までにご入稿ください。

※入稿締切を過ぎる場合、入稿遅延金が発生いたします。（30,000円）



※反時計回り90°回転したデータで入稿

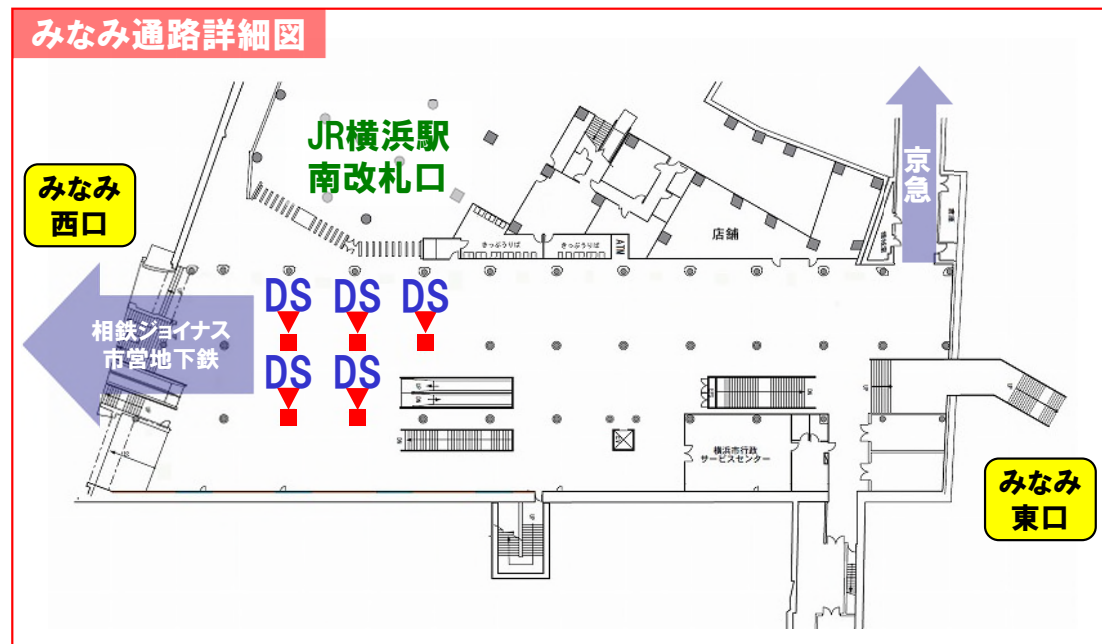

名称	面数	放映時間	ロール設定	秒数	広告枠数	放映回数	広告料金	販売単位	開始日
YSV	70インチ5面	5:00~24:00 (19時間)	4分	3分30秒/回	1枠	約2,000/週	400,000円	1週間(月~日)	月曜日

広告枠は、30秒×7枠(合計3分30秒)です。
 横浜市広報(行政)枠として30秒の放映を含みます

☆オプション:側面にポスターもしくはシート広告が掲出可能です。料金100,000円(ポスターは施工費込/シートの場合、制作施工費別途)

【デジタルサイネージ】

- ◎ロール:1ロール4分とし、横浜市広報(行政)枠30秒の放映を含みます
- ◎秒数:15秒での放映も可能です(特殊な放映方法については、別途ご相談ください)
- ◎画面規格:70インチ縦型液晶ディスプレイ(表示規格:H1550×W871mm)
- ◎最低放映回数:緊急時放映・支障を含め上記放映回数の90%稼働とさせていただきます
- ◎緊急時対応:緊急時には通路利用者への情報提供を行う機器として、稼働する場合もございます
- ◎入稿期限:放映開始日の前々週金曜(10日前)となります※その前に意匠審査を終えてください

【B1ポスター15面セット掲出】

- ◎基本、デジタルサイネージとポスターのセット掲出を前提としますが、セット申込でなく(サイネージ単体申込)、デジタルサイネージの掲出日より1か月を切った場合は、ポスターセットのみの掲出が可能となります
- 媒体:ポスター15面セット※デジタルサイネージなし
- 規格:B1×15枚※全面貼の掲出は出来ません
- 期間:1期=7日間(月~日)
- 作業日:月曜
- 広告料:150,000円(作業費含む)

動画

ファイル形式：WMV9

拡張子：.WMV

ビットレート：4Mbps～10Mbps/CBR（固定ビットレート）

フレームレート：29.97fps

解像度：1920×1080 または1280×720（16:9素材）

※データは左倒しでご入稿ください。

ファイル容量：～220MBまで

ファイル形式：MPEG4（H.264）

拡張子：.mp4

ビットレート：4Mbps～10Mbps/CBR（固定ビットレート）

フレームレート：29.97fps

解像度：1920×1080 または1280×720（16:9素材）

※データは左倒しでご入稿ください。

ファイル容量：～220MBまで

静止画

ファイル形式：JPEG・BMP・PNG

拡張子：.jpeg .bmp .png

カラーモード：RGB

原稿サイズ：1920×1080ピクセル（16:9素材）

※データは左倒しでご入稿ください。

ファイル容量：～3MBまで

[エフェクト] デイゾルブ（前の意匠を少しずつ薄くすると同時に、次の意匠を少しずつ濃くして、自然に二つの素材をつなげる技法）またはカットアウト

ファイル名称：「放映開始月日/広告主略称/素材番号」

例)7月2日放映開始、広告主が横浜市の場合「0702yokohama.jpeg」「0702yokohama.wmv(mp4)」

※データに不備があった場合は、お受けできませんので入稿前に再度チェックをお願いいたします。

ファイル数： 放映するファイル数の上限を5点とします。（6点以上をご希望の場合は別途料金となります）

デザイン審査：デザイン審査には2～5営業日を要します。

入稿方法：メール添付もしくはCD-ROM・DVD-R

入稿期限：デザイン審査完了後、放映開始日の前々週の金曜日16:00までにご入稿ください。

※入稿締切を過ぎる場合、入稿遅延金が発生いたします。（30,000円）



※反時計回り90°回転したデータで入稿